

**Предприятие изготовитель рекомендует производить сборку в следующем порядке:**

1. Сборка тумбы осуществляется при помощи эксцентриковых стяжек и шкантов.
2. Соединяем боковины тумбы (1) с задней стенкой (2) шкантами.
3. В отверстия диаметром 5мм на деталях (3) вкручиваем дюбель эксцентриковой стяжки (4), в отверстия диаметром 8мм вставляем шканты.
4. Соединяем собранный каркас тумбы с деталями (3), затягивая эксцентриковой стяжкой (4).
5. На нижний щит, при помощи саморезов, устанавливаются опоры роликовые.

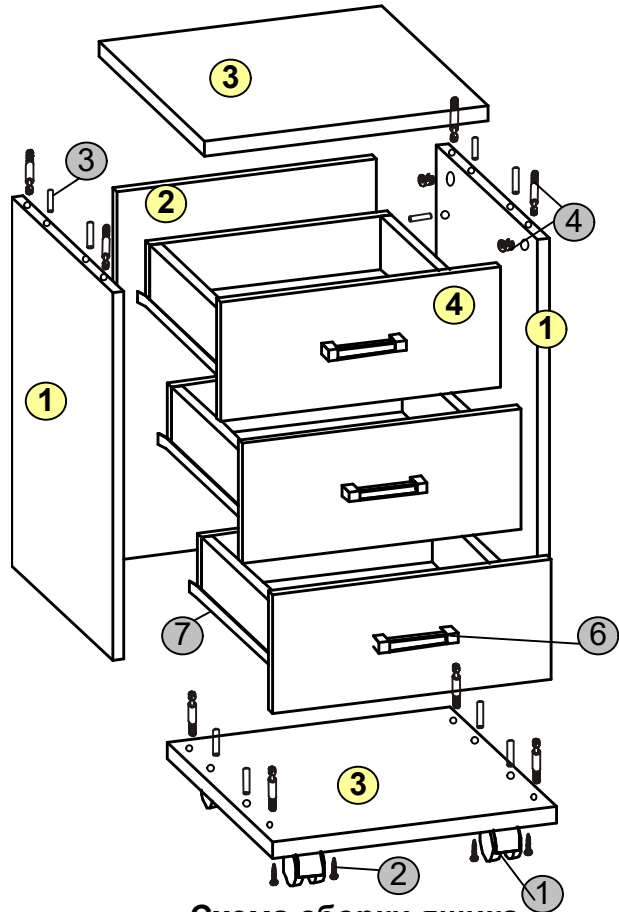
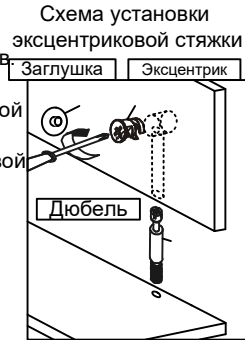

**Схема сборки ящика**

1. Соединить заднюю стенку ящика (6) с боковыми стенками (5) с помощью эксцентриковой стяжки и шкантов.
2. Вставить дно ящика (7) в пазы собранного каркаса.
3. Закрепить фасад (4) ящика.
4. К боковым стенкам ящика саморезами крепятся роликовые направляющие.
5. Вторая часть направляющих, с помощью евроинтов, в специальные отверстия, устанавливаются на боковины тумбы.

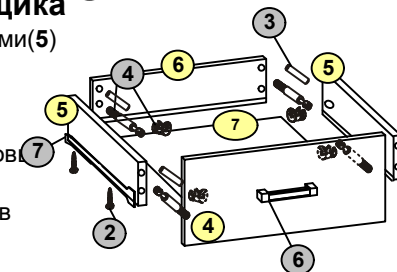

**2**

**Упаковочный лист**

№	Наименование	Д	Ш	Т	кол-во
1	Боковины тумбы	522	394	16	2
2	Задняя стенка тумбы	522	368	16	1
3	Верх(низ)	413	402	22	2
4	Фасад ящика	170	396	16	3
5	Боковая стенка ящика	334	86	16	6
6	Задняя стенка ящика	342	86	16	3
7	Дно ящика	322	346	4	3

**Фурнитура**

№	Наименование	Кол-во	Вид
1	Опора роликовая 60мм	4	
2	Саморез 4*16	28	
3	Шкант 8*30	24	
4	Стяжка эксцентриковая	20	
5	Заглушка стяжки	20	
6	Ручка мебельная	3	
7	Направляющие роликовые 350мм	3	
8	Евроинт 5*16	18	
9	Винт 4*20	6	
10	Шайба пластиковая	6	

**3**