

Предприятие изготовитель рекомендует производить сборку в следующем порядке:

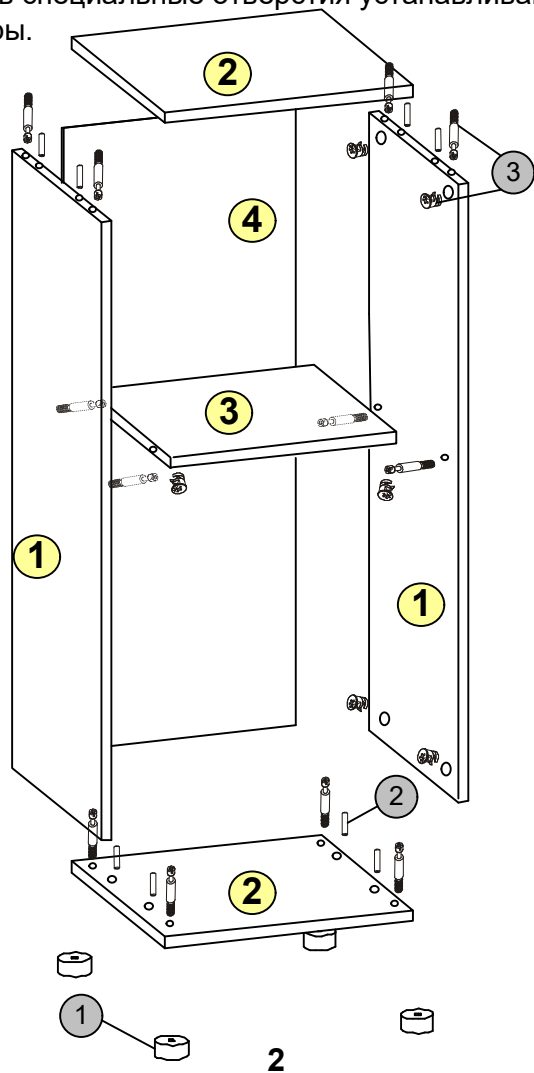





1. Сборка стеллажа осуществляется при помощи эксцентриковых стяжек и шкантов.
2. Соединяем боковины стеллажа с полкой.
3. Заднюю стенку вставить в пазы боковин стеллажа.
4. В отверстия диаметром 5мм на деталях (2) вкручиваем дюбель эксцентриковой стяжки(3), в отверстия диаметром 8мм вставляем шканты(2).
5. Соединяем собранный каркас(боковины с полкой) с верхом(низом), затягивая эксцентриковой стяжкой(3).
6. На низ стеллажа в специальные отверстия устанавливаются регулируемые опоры.

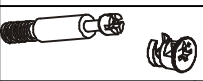

Упаковочный лист

№	Наименование	Д	Ш	Т	кол-во
1	Боковины	768	394	16	2
2	Верх(НИЗ)	402	410	22	2
3	Полка	368	373	22	1
4	Задняя стенка	780	380	4	1

Фурнитура

№	Наименование	Кол-во	Вид
1	Опора регулируемая 50*27	4	
2	Шкант 8*30	8	
3	Эксцентриковая стяжка	12	
4	Заглушка стяжки	12	
5	Заглушка отверстия D=10мм	4	
6	Заглушка отверстия D=5мм	76	
7	Уголок для ДВП	4	
8	Саморез 3,5*16	4	