

Инструкция по сборке

RIVA

Фабрика офисной мебели.

Приставка Л.СБ-1

Габаритные размеры:

Ширина 280мм глубина 450мм высота 340мм

СЕРИЯ STYLE

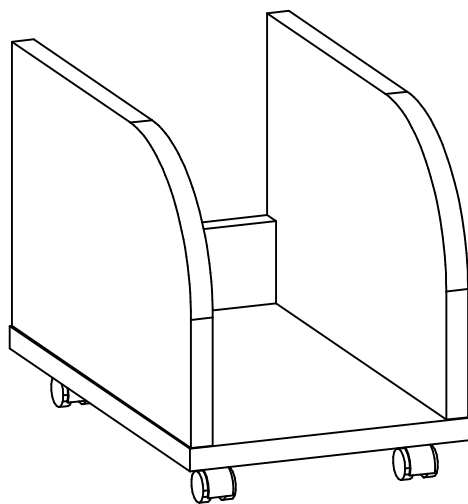

1. Гарантии изготовителя.

Гарантийный срок эксплуатации изделия 18 месяцев с момента приобретения. Срок службы изделия 5 лет.

Предприятие-изготовитель гарантирует соответствие изделия требованиям ГОСТ 16371-93 при соблюдении правил транспортировки, хранения и эксплуатации.

Предприятие-изготовитель не несет ответственности за недостатки изделия, появившиеся в результате несоблюдения правил эксплуатации, сборки, транспортировки и ухода за мебелью. Предприятие-изготовитель оставляет за собой право проводить конструктивные изменения, связанные с внедрением новых материалов и технологий, направленных на повышение качества и долговечности изделий.

1

2. Транспортировка, хранение, эксплуатация и уход за мебелью.

Изделие допускается транспортировать в упаковке предприятия-изготовителя любым видом транспорта при условии надёжной защиты от механических повреждений и влаги (атмосферных осадков и т.д.).

НЕ ДОПУСКАЕТСЯ ВОЗДЕЙСТВИЕ ВЛАГИ. Изделие должно храниться и эксплуатироваться в сухих и тёплых помещениях. Не рекомендуется устанавливать изделие около источников тепла.

Удаление пыли с поверхности изделия следует производить мягкой тканью с использованием специальных составов по уходу за мебелью.

3. Комплектность изделия.

Поз.	Наименование	Готовая деталь		Толщина	Кол.
		Длина	Ширина		
1	Стойка унив.	448	277	22	2
2	Дно	450	284	22	1
3	Царга	80	236	22	1

Первый размер детали указывает на направление текстуры.

В комплектацию изделия входит комплект фурнитуры.

4. Состав комплекта фурнитуры.

Поз.	Внешний вид	Наименование	Кол.
4		Опора колесная d30 фланцевая	4
5		Еврошуруп 7x50	6
6		Заглушка	6
7		Ключ шестигранный Саморез 3,5x16	1 16

Сборку изделия рекомендуем доверить специалисту. В случае самостоятельной сборки обязательно ознакомьтесь с указаниями по сборке. За повреждения изделия, произошедшие во время сборки, фирма ответственности не несёт.

5. Последовательность сборки.



Для сборки изделия необходим молоток и ключ шестигранный (он прилагается в комплекте фурнитуры).

Сборку производить на ровном полу, покрытом тканью или бумагой во избежание повреждения и загрязнения мебели.

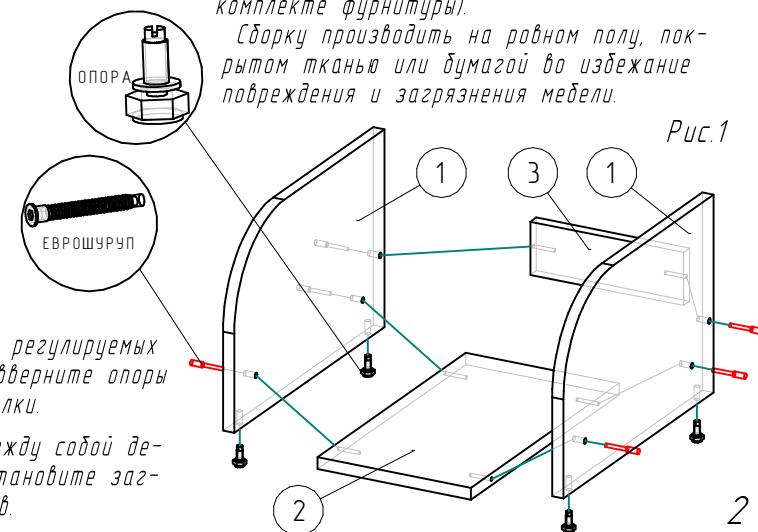

1. Вбейте молотком втулки регулируемых опор в стойки подставки, вверните опоры по часовой стрелке во втулки.

2. Стяните евровинтами между собой детали всей конструкции, установите заглушки на торцы евровинтов.

2