

Рис. 2 Угловой элемент правый

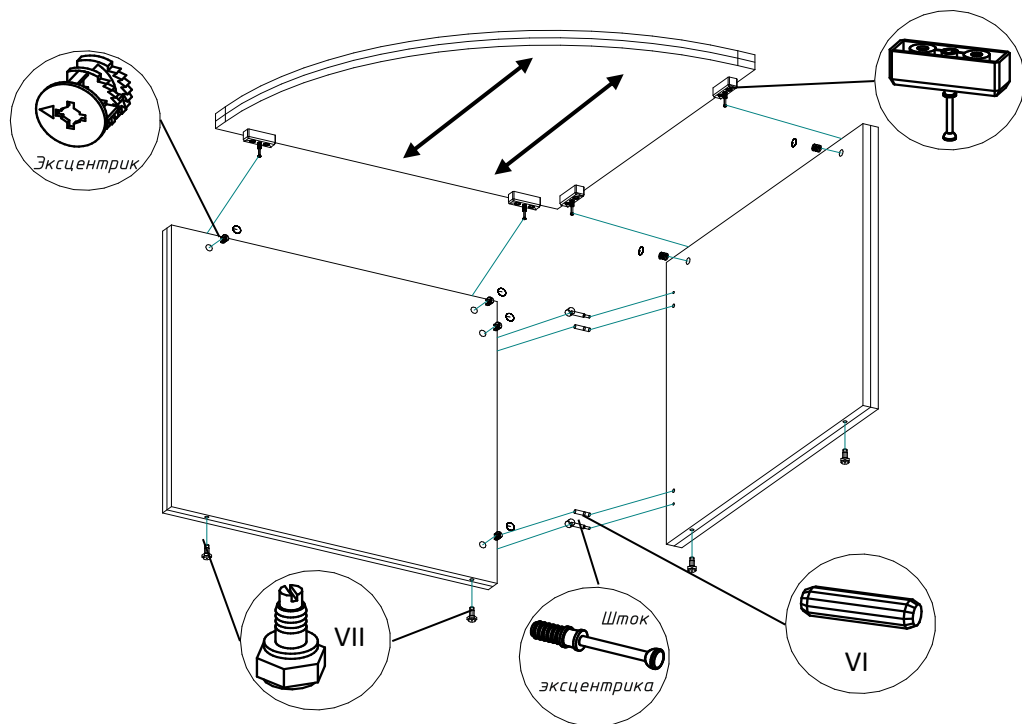

## Универсальная инструкция по сборке

RIVA

Фабрика офисной мебели

Серия ЯЛТА

Наименование	Артикул	Габаритные размеры
Угловой элемент левый	LT.SPU (L)	800x800x750
Угловой элемент правый	LT.SPU (R)	800x800x750

Направление текстуры

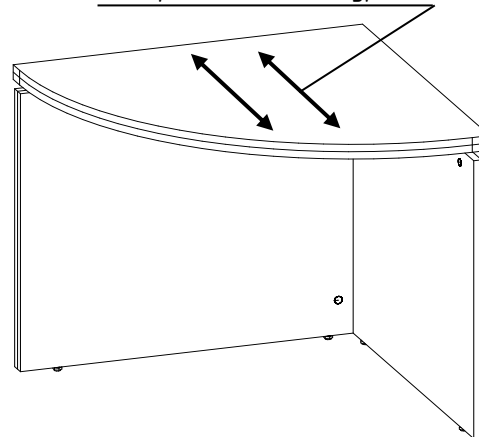

Направление текстуры

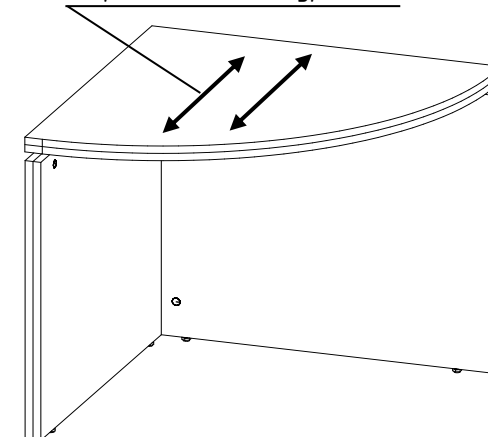

### 1. Гарантии изготовителя

Гарантийный срок эксплуатации изделия 18 месяцев с момента приобретения. Срок службы изделия 5 лет.

Предприятие-изготовитель гарантирует соответствие изделия требованиям ГОСТ-16371-93 при соблюдении правил транспортировки, хранения и эксплуатации.

Предприятие-изготовитель не несет ответственности за недостатки изделия, появившиеся в результате несоблюдения правил эксплуатации, сборки, транспортировки и ухода за мебелью.

Предприятие-изготовитель оставляет за собой право проводить конструктивные изменения, связанные с внедрением новых материалов и технологий, направленных на повышение качества и долговечности изделий.

### 2. Транспортировка, хранение, эксплуатация и уход за мебелью

Изделие допускается транспортировать в упаковке предприятия-изготовителя любым видом транспорта при условии надежной защиты от механических повреждений и влаги (атмосферных осадков и т.д.).

**НЕ ДОПУСКАЕТСЯ ВОЗДЕЙСТВИЕ ВЛАГИ.** Изделие должно храниться и эксплуатироваться в сухих и теплых помещениях. Не рекомендуется устанавливать изделие около источников тепла.

Удаление пыли с поверхности изделия следует производить мягкой тканью с использованием специальных составов по уходу за мебелью.

### 3. Комплектность изделия.

Корпус с ящиком и полкой					
Поз.	Наименование	Готовая деталь		Толщ	Кол-во
		Длина	Ширина		
1	Столешница	800	800	36	1

Корпус с распашным фасадом					
Поз.	Наименование	Готовая деталь		Толщ	Кол-во
		Длина	Ширина		
2	Стойка левая	682	762	36	1
3	Стойка правая	682	762	36	1

Размер – “Длина” указывает на направление текстуры материала.

### 4. Состав комплекта фурнитуры.

Поз.	Внешний вид	Наименование	кол-во
I		Футорка М6 с распорным шариком	8
II		Вставка пластиковая под шток	4
III		Стяжка эксцентриковая Шток	6
IV		Заглушка эксцентрика	6
V		Винт с потай головкой М6*12	8

Поз.	Внешний вид	Наименование	кол-во
VI		Шкант 8*30 мм	2
VII		Опора регулируемая М6	4
VIII		Пластина соединительная PS-40	2
IX		Саморез 3,5*20	20

Сборку изделия рекомендуем доверить специалисту.

В случае самостоятельной сборки обязательно ознакомьтесь с указаниями по сборке. За повреждения изделия, произошедшие во время сборки, фирма ответственности не несёт.

### 5. Последовательность сборки.

- При помощи молотка вбейте футорки М6 с распорным шариком [I] во все отверстия диаметром 8мм с нижней стороны столешницы (1). Закрепите вставки пластиковые под шток [II] винтами М6х12 [V] во вбитые ранее футорки [I]. Вкрутите в пластиковые вставки [II] штоки эксцентрика [III], как показано на Рис. 1.
- В стойки стола (2, 3) вбейте футорки от регулируемых опор [VII] и вкрутите в них опоры. Вставьте шканты [VI] во все глухие отверстия диаметром 8мм. В глухие отверстия диаметром 5 мм, расположенные на плати деталей, вверните штоки эксцентриковых стяжек [III]. Во все глухие отверстия диаметром 15мм вставьте эксцентрики [III]. Стрелка на эксцентрике должна быть повернута в сторону штока.
- Соедините стоки стола (3, 4) так, чтобы фурнитура попала в ответные отверстия. При помощи отвертки поверните эксцентриковые стяжки на 180 градусов до упора.
- Сверху на полученную конструкцию (2, 3) установите столешницу (1) и зафиксируйте эксцентриковые стяжки. Заглушите все эксцентриковые стяжки [III] заглушками [IV].

### 6. Последовательность сборки.

Рис. 1

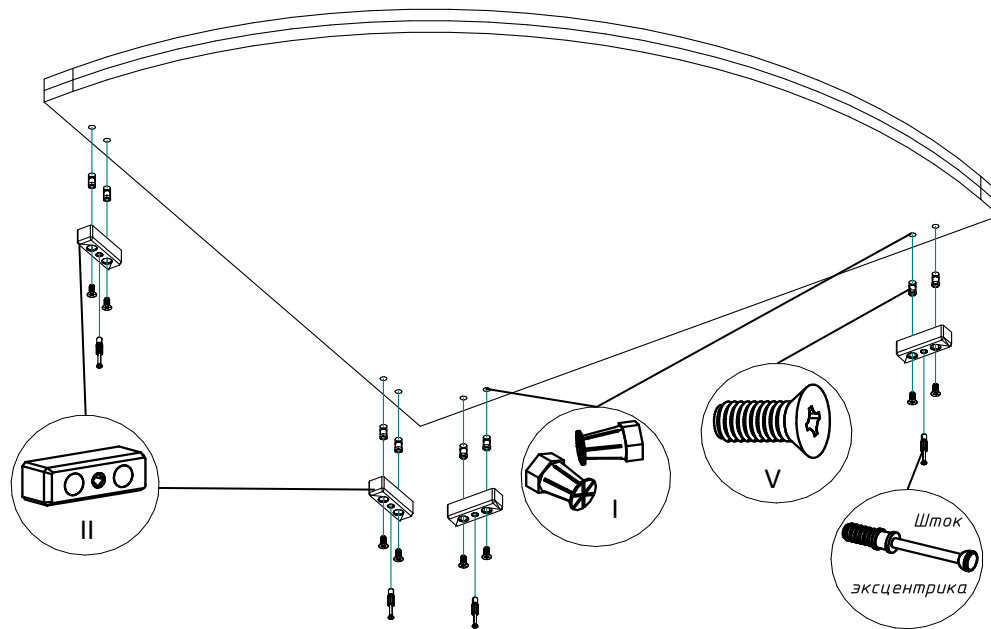

Рис. 2 Угловой элемент левый

